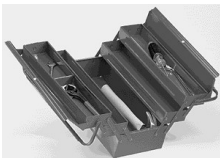

64 12 19 Windschutzscheibe aus- und einbauen

Werkzeuge

Bezeichnung	Art	Nummer	Erläuterung	
Schneidefaden	handelsübliches Werkzeug			.gif
2K-Scheibenkleber	handelsübliches Werkzeug	000.043.300.94		<p>PORSCHE siehe Handbuch Werkstattausüstung Voir le Manuel Equipement d'atelier Refer to the Workshop Equipment manual Vease Manual de Equipamiento de Taller Vedere il Manuale dell'attrezzatura d'officina ワークショップ・イクイップメント・マニュアルを参照</p>
Schabmesser U-Form	handelsübliches Werkzeug	639.031.130.22		
Saugheber	handelsübliches Werkzeug	vag 1344		<p>PORSCHE siehe Handbuch Werkstattausüstung Voir le Manuel Equipement d'atelier Refer to the Workshop Equipment manual Vease Manual de Equipamiento de Taller Vedere il Manuale dell'attrezzatura d'officina ワークショップ・イクイップメント・マニュアルを参照</p>
Scheibentrennwerkzeug	handelsübliches Werkzeug	vag 1474 b		vag1474b.gif
Elektro-Spezialschneider (Fein)	handelsübliches Werkzeug	vag 1561 a		<p>PORSCHE siehe Handbuch Werkstattausüstung Voir le Manuel Equipement d'atelier Refer to the Workshop Equipment manual Vease Manual de Equipamiento de Taller Vedere il Manuale dell'attrezzatura d'officina ワークショップ・イクイップメント・マニュアルを参照</p>
Doppelkartuschenpistole	handelsübliches Werkzeug	vas 5237		<p>PORSCHE siehe Handbuch Werkstattausüstung Voir le Manuel Equipement d'atelier Refer to the Workshop Equipment manual Vease Manual de Equipamiento de Taller Vedere il Manuale dell'attrezzatura d'officina ワークショップ・イクイップメント・マニュアルを参照</p>

Vorarbeiten

Vorarbeiten

Abdeckung für Windlauf ausbauen. → 21 Abdeckung für Windlauf aus- und einbauen - ausbauen

Verkleidungen für A-Säule ausbauen. → 21 Verkleidung für A-Säule aus- und einbauen - ausbauen

Abdeckung für Schalttafel (Defrosterblende) ausbauen. → *21 Abdeckung für Schalttafel (Defrosterblende) aus- und ausbauen*

Rückspiegel innen ausbauen. → *682719 21 Rückspiegel innen aus- und einbauen - ausbauen*

Allgemeine Warnhinweise

Allgemeine Warnhinweise

→ *Allgemeine Informationen zum Aus- und Einbau von Fahrzeugscheiben*

Werkzeuge und Materialien

Werkzeuge und Materialien

Für den Aus- und Einbau der Windschutzscheibe mit 2 Komponenten-Kleber werden folgende Werkzeuge und Materialien benötigt:

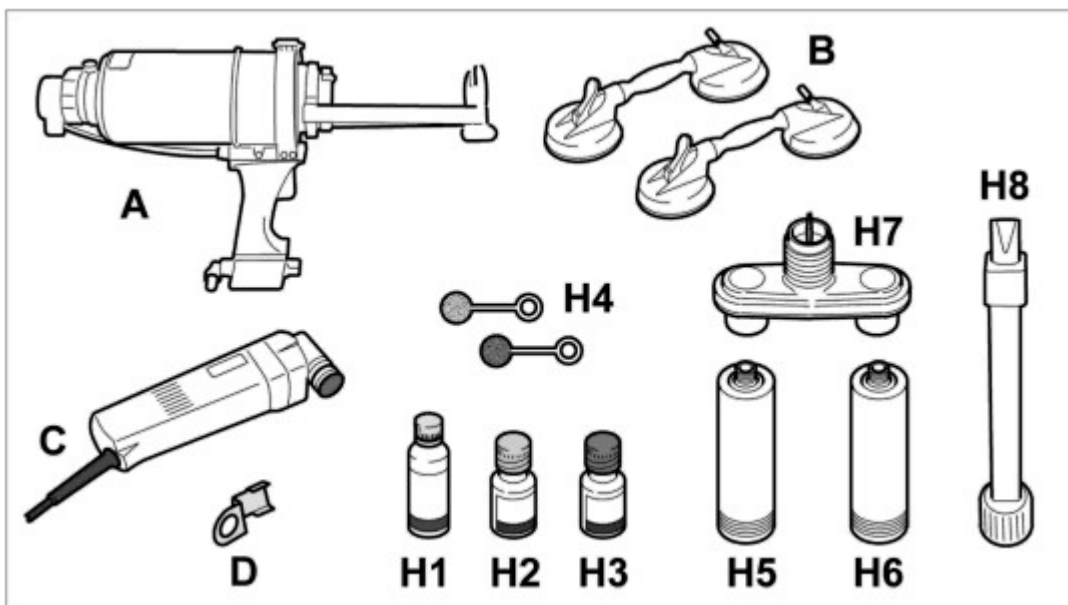

Werkzeuge und Materialien

Pos.	Bezeichnung	Quelle	Erläuterung
-A-	Doppelkartuschenpistole vas 5237	→ "siehe Handbuch Werkstatt Ausrüstung Kapitel 3.5"	

Pos.	Bezeichnung	Quelle	Erläuterung
-B-	Saugheber vag 1344	→ "siehe Handbuch Werkstatt Ausrüstung Kapitel 3.5"	
-C-	Elektro-Spezialschneider (Fein) vag 1561 a	→ "siehe Handbuch Werkstatt Ausrüstung Kapitel 3.5"	
-D-	Schabmesser U-Form 639.031.130.22		
-H-	2K-Scheibenkleber 000.043.300.94		Beinhaltet Set-Komponenten H1-H8

Pos.	Benennung	Pos.	Benennung
-H1-	Reinigungslösung	-H5-	Kartusche Komponente A
-H2-	Primer	-H6-	Kartusche Komponente B
-H3-	Aktivator	-H7-	Mischdüse
-H4-	Tupfer	-H8-	Verarbeitungsdüse

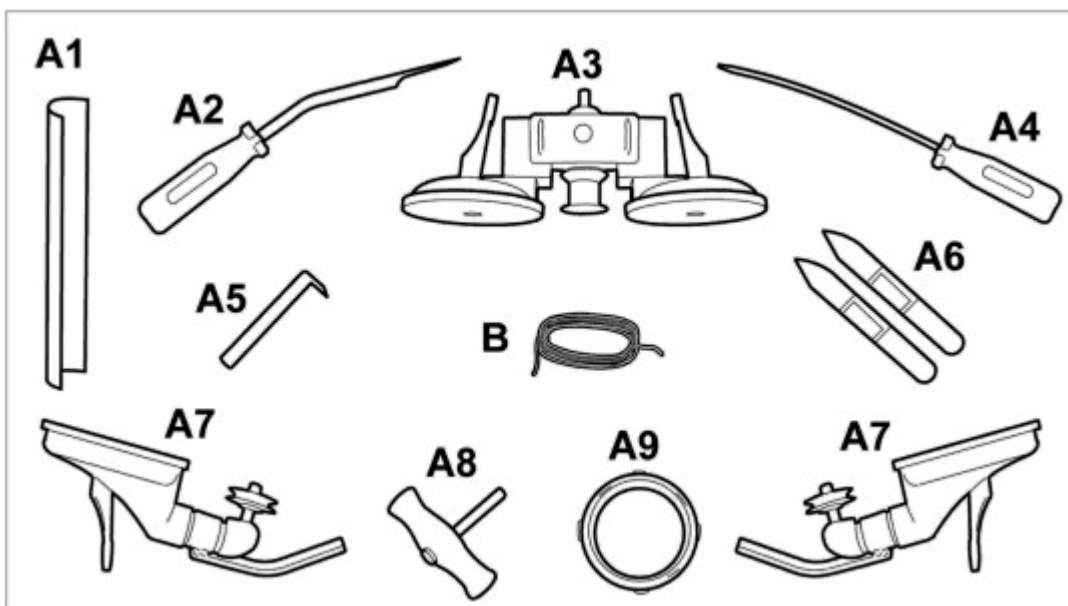

Scheibentrennwerkzeug

Pos.	Bezeichnung	Quelle	Erläuterung
-A-	Scheibentrennwerkzeug vag 1474 b	→ "siehe Handbuch Werkstatt Ausrüstung Kapitel 3.5"	Beinhaltet Set-Komponenten A1-A9
-B-	Schneidefaden	→ "siehe Teilekatalog Hauptgruppe 8"	

Pos.	Benennung	Pos.	Benennung
-A1-	Führungsschiene	-A6-	Spachtel
-A2-	Schneidwerkzeug (Drahthalter)	-A7-	Lenkrolle mit Gegenhalter
-A3-	Aufspulvorrichtung	-A8-	Ziehgriff
-A4-	Ahle	-A9-	Vierkant-Schneidedraht
-A5-	Führungsschiene		

Windschutzscheibe ausbauen

Distanzblöcke demontieren

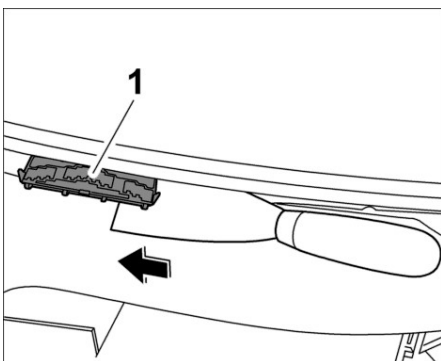

Distanzblöcke demontieren

1. Mit einer Spachtel unter die Distanzblöcke **-1-** einfahren und die Spreiznieten abtrennen. Distanzblöcke **-1-** müssen erneuert werden.

Windschutzscheibe heraustrennen



Hinweis

Die Türfensterscheiben dürfen erst nach Ablauf der Aushärtezeit wieder geschlossen werden.

1. Türfensterscheiben ablassen.

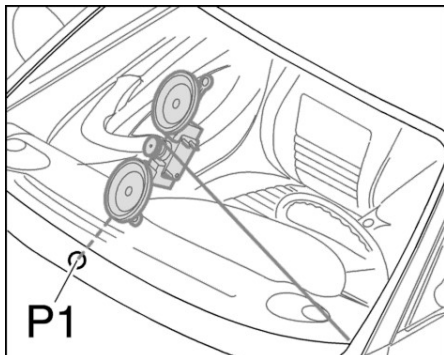

Windschutzscheibe heraustrennen

2. Windschutzscheibe mit der Schneidedraht-Trennvorrichtung heraustrennen. → Allgemeine Informationen zum Aus- und Einbau von Fahrzeugscheiben

Fensterausschnitt zum Einbau vorbereiten

Kleber auf der Karosserie abtragen

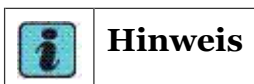

Hinweis

Der flächendeckende, fest auf dem Scheibenausschnitt der Karosserie Kleberest dient als Haftgrund für neues Klebematerial. Schnittflächen sauber und fettfrei halten und nicht mit Reinigungslösung reinigen.

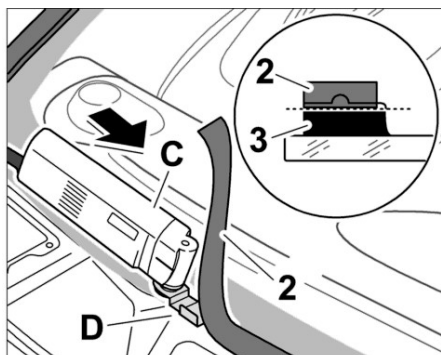

Kleber auf der Karosserie abtragen

1. Klebereste **-2-** mit dem Schneidgerät **-C-** und dem Schabmesser **-D-** auf der Karosserie nur soweit abtragen, dass ein flächendeckender Kleberrest verbleibt **-3-**.

Bereiche die frei von der Restklebematerials, Lackbeschädigungen bzw. neu aufgebaute Lackflächen im Scheibenausschnitt der Karosserie reinigen und primern

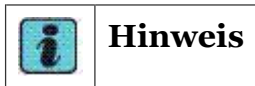

Zwischen dem Reinigen des Scheibenausschnitts und dem Auftragen von Primer muss eine Abluftzeit von mindestens 2 Minuten eingehalten werden! Von der Reinigungslösung dürfen keine Reste auf der Karosserie verbleiben.

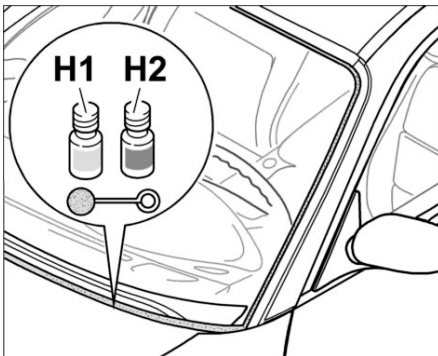

Karosserie reinigen und primern

1. Bereiche die frei von der Restklebematerials, neue Lackflächen bzw. Beschädigungen des Decklackes im nicht sichtbaren Bereich des Scheibenausschnittes in der Karosserie mit Reinigungslösung **-H1-** reinigen und mit Primern **-H2-** ausbessern.

Windschutzscheibe zum Einbau vorbereiten

Dichtung für Windschutzscheibe demontieren



Nur bei Wiedereinbau der Windschutzscheibe

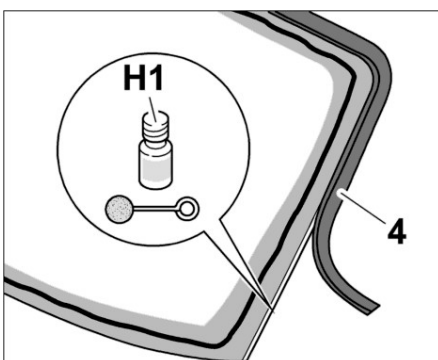

Dichtung abziehen

1. Dichtung **-4-** abziehen. Klebereste mit Reinigungslösung **-H1-** reinigen .

Kleber auf der Windschutzscheibe abtragen



Hinweis

Nur bei Wiedereinbau der Windschutzscheibe



Hinweis

Das Restklebematerial dient als Haftgrund für neues Klebematerial. Schnittflächen sauber und fettfrei halten und nicht mit Reinigungslösung reinigen.

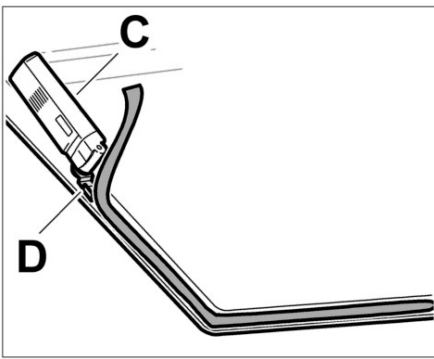

Kleber auf der Windschutzscheibe abtragen

1. Schneidgerät **-C-** mit dem Schabmesser **-D-** bestücken und damit die Kleberreste der Windschutzscheibe soweit abtragen, dass ein flächendeckender Kleberest erhalten bleibt.

Dichtung für Windschutzscheibe montieren

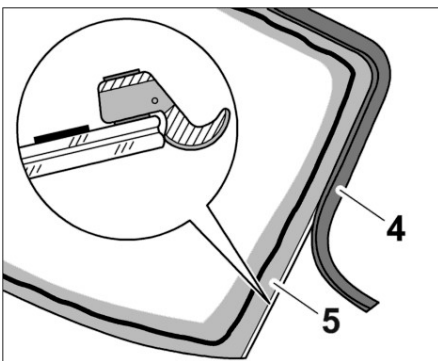

Dichtung für Windschutzscheibe montieren

1. Dichtung **-4-** auf die Windschutzscheibe **-5-** von der Kante umlaufend aufkleben.

Klebebereich markieren



Hinweis

Nur bei neuen Windschutzscheiben ohne Vorbeschichtung

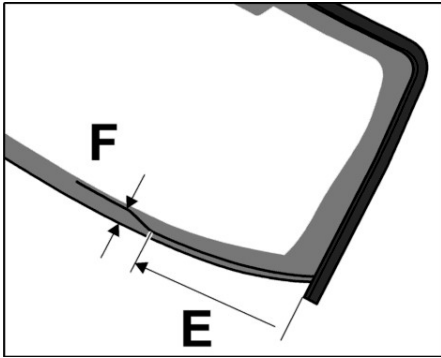

Klebbereich markieren

1. Vor dem Auftragen des Klebematerials den Verlauf der Kleberraupe entsprechend den Maßen **-E-** = 160 mm, **-F-** = 30 mm links und rechts am unteren Windschutzscheibenrand markieren.

Klebeprofil der Windschutzscheibe aktivieren



Nur bei Wiedereinbau der Windschutzscheibe

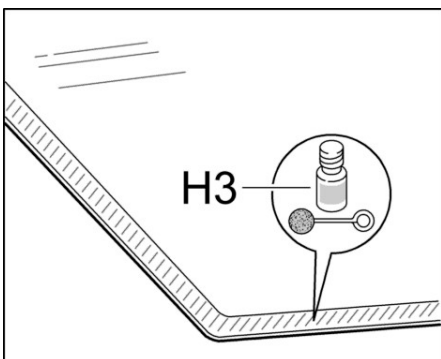

Klebeprofil der Windschutzscheibe aktivieren

1. Bei längerer Standzeit (> 24 h) auf den zurrückgeschnittenen Kleberest Aktivator **-H3-** auftragen.

Windschutzscheibe primern

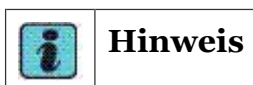

Nur bei neuen Windschutzscheiben

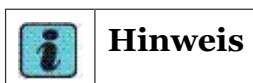

Zwischen dem Reinigen der Scheiben und dem Auftragen von Primer muss eine Ablüftzeit von

mindestens 2 Minuten eingehalten werden! Von der Reinigungslösung dürfen keine Reste auf der Karosserie verbleiben.

1. Scheibe mit Reinigungslösung **-H1-** reinigen.

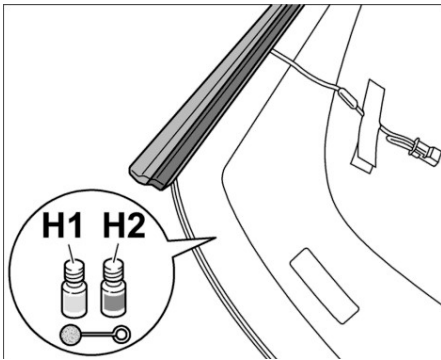

Windschutzscheibe primern

2. Auf den Scheibenflansch im Bereich der Markierung Primer **-H2-** auftragen.

Windschutzscheibe einbauen

Vorarbeiten vor dem Einbau der Windschutzscheibe



Hinweis

Die herausgetrennte Windschutzscheibe kann wieder eingebaut werden, wenn an der Windschutzscheibe keine Vorschäden erkennbar sind und die Windschutzscheibe beschädigungsfrei ausgeglast wurde.

1. Distanzböcke einclippen und Spreiznieten eindrücken.
2. Abdeckung für Schalttafel (Defrosterblende) einbauen. → 23 Abdeckung für Schalttafel (Defrosterblende) aus- und einbauen - einbauen

Windschutzscheibe in die Karosserie einpassen



Hinweis

Zum Einsetzen und Justieren der Windschutzscheibe sind 2 Personen erforderlich!



Hinweis

Windschutzscheibe lässt sich aufgrund des Klebepofil auf der Dichtung nicht mehr ausrichten, da dieser nach einsetzen der Windschutzscheibe sofort auf der Windschutzscheibe haftet.

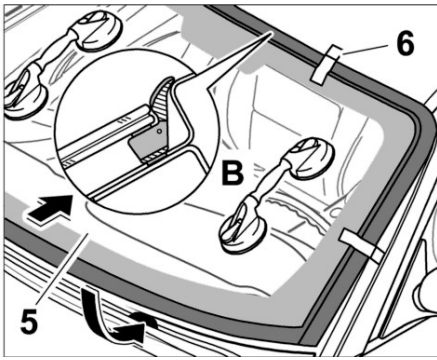

Windschutzscheibe in die Karosserie einpassen

1. Saugheber **-B-** an der Windschutzscheibe **-5-** anbringen und Windschutzscheibe in den Scheibenausschnitt einführen. Windschutzscheibe **-5-** ganz nach oben drücken und dabei den unteren Scheibenrand gegen die Distanzböcke drücken. Windschutzscheibe mit Klebeband **-6-** markieren und abnehmen.

2K- Klebematerial zur Verarbeiten vorbereiten



*Das Klebematerial hat eine offene Zeit von **-15 min-** , das heißt , dass innerhalb dieser Zeit das Klebematerial aufgetragen und die Fahrzeugscheibe gefügt werden muss.*

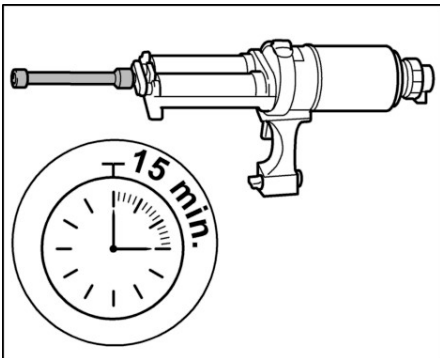

Klebmaterial vorbereiten

Um eine vollständige Durchmischung sicher zu stellen, vor der Verarbeitung eine ca. 30 mm lange Kleberaupe des frischen Klebematerials auf ein Stück Karton auspressen.

1. 2K- Klebematerial zur Verarbeitung vorbereiten. → *Verarbeitung Porsche 2K-Scheibenkleber*

Klebmaterial auf der Windschutzscheibe auftragen



Beim Auftragen des Klebematerials ist unbedingt darauf zu achten, dass sich die Kleberaupe am Anfang bzw. ende um ca. 30 mm überlappt.

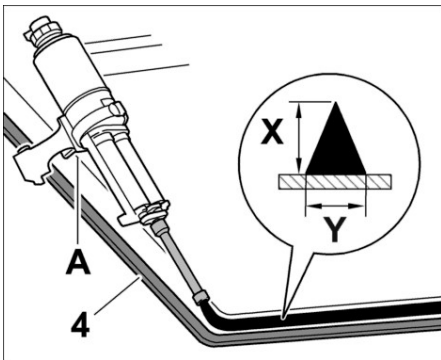

Klebmaterial auftragen

1. 2K- Klebmaterial mit der Klebepistole **-A-** auf der Windschutzscheibe entlang der Dichtung **-4-** als dreieckförmige Raupe mit dem Maß **-X= ca. 15 mm-** **-Y= ca. 8 mm-** auftragen.

Schutzfolie abziehen



Hinweis

Es ist darauf zu achten, dass nach dem Entfernen der Schutzfolie keine Arbeiten im Bereich der Dichtung mehr durchgeführt werden.

1. Vor Einkleben der Windschutzscheibe Schutzfolie an der Dichtung ohne Rückstände abziehen.

Windschutzscheibe in die Karosserie einsetzen



VORSICHT

Gefahr von Sachschäden bei Nichteinhalten der vorgegebenen Aushärtzeit des Klebers!

Unordnungsgemäße Klebeverbindung bei Nichteinhalten der vorgegebenen Aushärtzeit des Klebers!

- | | |
|---|---|
| → | Das Fahrzeug darf vor Ablauf der Aushärtezeit nicht in Betrieb genommen werden! |
| → | Aushärtezeit: 3 Stunden |
| → | Temperatur: mind. 10 °C |
| → | Fixierzeit: ca. 1 Stunde |



Hinweis

Zum Einsetzen und Justieren der Windschutzscheibe sind 2 Personen erforderlich!



Hinweis

Heckfensterscheibe lässt sich aufgrund des Klebeprofil auf der Dichtung nicht mehr ausrichten, da dieser nach einsetzen der Heckfensterscheibe sofort auf der Karosserie haftet.

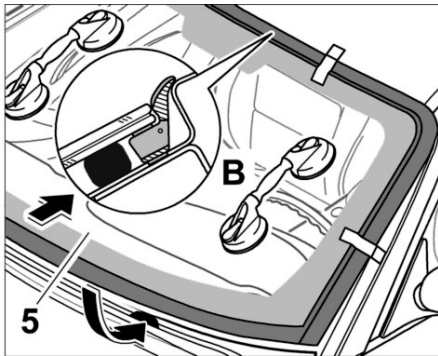

Windschutzscheibe einsetzen

1. Windschutzscheibe **-5-** in den Scheibenausschnitt einführen und in die vormarkierten Positionen einsetzen.

Sichtbereiche reinigen



Die Türfensterscheiben dürfen erst nach Ablauf der Aushärtezeit wieder geschlossen werden.

1. Herausgequollene Klebmasse muss sofort entfernt und die betroffenen Sichtbereiche mit der Reinigungslösung **-H1-** gereinigt werden.

Nacharbeiten

Nacharbeiten

1. Abdeckung für Windlauf einbauen. → 23 Abdeckung für Windlauf aus- und einbauen - einbauen
3. Verkleidung für A-Säule einbauen. → 23 Verkleidung für A-Säule aus- und einbauen - einbauen



Nur bei neuen Windschutzscheiben

4. Rückspiegel innen ankleben. → 682713 Rückspiegel innen befestigen



Der Rückspiegel innen darf erst nach einer Aushärtezeit von 3 Stunden eingebaut werden!

5.	Rückspiegel innen einbauen. → <i>682719 23 Rückspiegel innen aus- und einbauen - einbauen</i>
----	---

997110, 997111, 997120, 997121, 997310, 997311, 997320, 997321, 997410, 997411, 997430, 997431, 997610, 997611, 997620, 997621

ab MJ 2005

Land C00, C02, C05, C07, C08, C09, C10, C11, C12, C13, C14, C15, C16, C18, C19, C20, C21, C22, C23, C24, C25, C26, C27, C28, C32, C33, C34, C35, C36, C37, C38, C39, C45, C46, C98, C99