

12V C.C. - D.C.

VA10-AP70/LL-61A
VA10-AP70/LL-61S

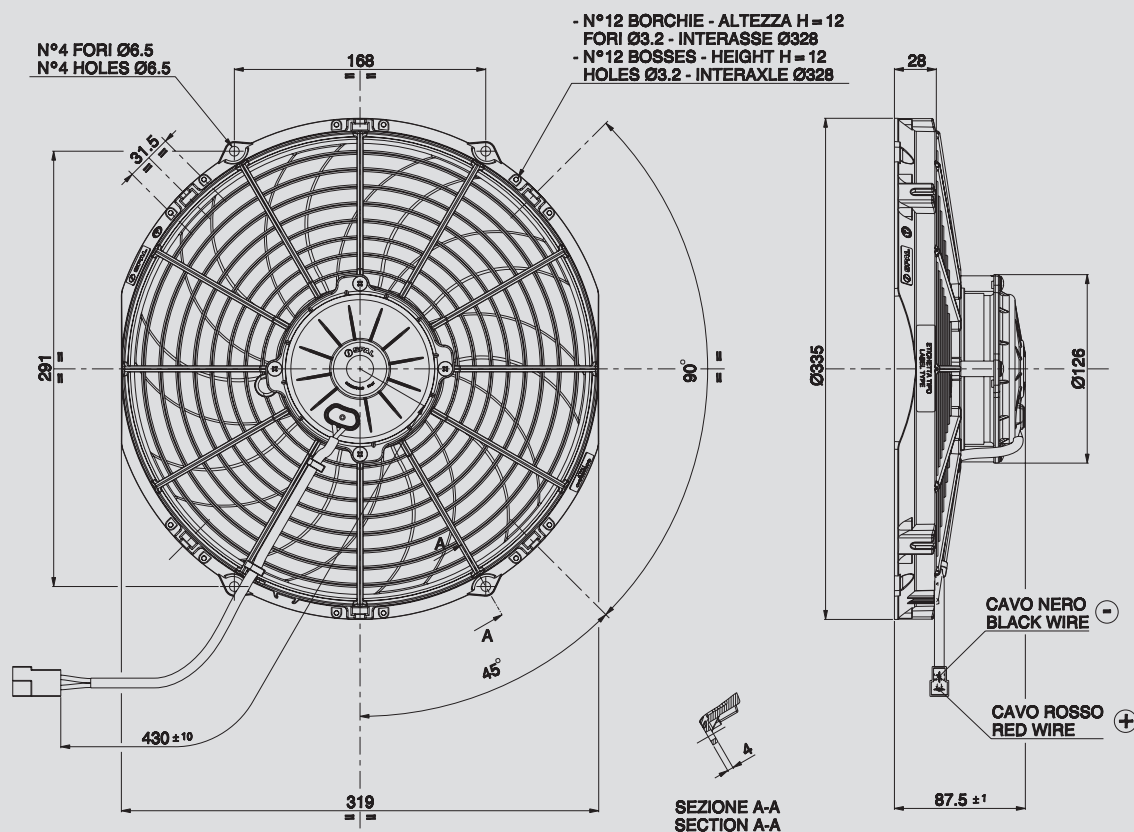

AMP connector Code 180908
AMP terminal Code 42098-2
Suggested mounting torque: 3(+1/-0) Nm with screw M5
Weight 2,33 Kg. approx.

Connettore AMP Cod. 180908
Terminali AMP Cod. 42098-2
Coppia di serraggio consigliata: 3(+1/-0) Nm con vite M5
Peso 2,33 Kg. circa

Ø 305 mm

Ø 12"

suction / aspirante

blowing / soffante

PRODUCT FEATURES
CARATTERISTICHE PRODOTTO

Static pressure Pressione statica mm H ₂ O	suction / aspirante			blowing / soffante			Static pressure Pressione statica in H ₂ O
	Air flow Portata m ³ /h	Current input Corrente assorbita A	Air flow Portata CFM	Air flow Portata m ³ /h	Current input Corrente assorbita A	Air flow Portata CFM	
0	2250	13,5	1328	2190	12,6	1292	0
5	1950	14,2	1151	1910	13,1	1127	0,2
10	1570	13,7	926	1590	13,4	938	0,4
12,5	1260	13,6	743	1460	14,3	861	0,5
15	950	13,2	561	1200	13,7	708	0,6
17,5	770	13,6	454	820	13,9	484	0,7
20	580	13,6	342	470	13,2	277	0,8
22,5	430	13,5	254	320	13,4	189	0,9
25	220	13,6	130	120	13,6	71	1
30	0	14,1	0	0	14,3	0	1,2

Waterproof motor, IP 68
Motore chiuso, IP 68

Low noise / Bassa rumorosità

Long life / Lunga durata

VLL version* / Versione VLL*

Waterproof connector
Connettori a tenuta stagna

Accessories: all the fixing kits
Accessori: tutti i kit di fissaggio

* for OEM applications only.
* per applicazioni OEM

= Standard feature
Caratteristiche standard

= Available upon request
Disponibile su richiesta

Test voltage 13 V. d.c. - Tensione di prova 13 V. c.c.